

KORISNIČKI PRIRUČNIK

SARP

MOTORNA SAMOHODNA KOSILICA

DE 516 BV

TRGOVINA I SERVIS MOTORNIH PILA,
KOSILICA, SKUTERA I REZERVNIH DIJELOVA
vl. Sven Jurec
RUBVIČKA 24, 10370 DUGO SELO
01/2753-614 098/283-192
www.jurec.hr JMBG 2511973390808



PRIJE PRVE UPOTREBE PAŽLJIVO PROČITAJTE UPUTE, TE SE PRIDRŽAVAJTE SIGURNOSNIH NAPUTAKA!

PREDGOVOR

Čestitamo ! Postali ste ponosan vlasnik Sarp motornog uređaja. Svi uređaji su proizvedeni iz kvalitetnih materijala i prošli stroge i zahtjevne kontrole kvalitete kako bi vama pružili dugogodišnje zadovoljstvo u radu. Da biste iskoristili maksimum iz vašeg proizvoda, molim Vas pročitajte pažljivo ovaj korisnički priručnik. Pomoći će vam da bolje upoznate način rada uređajem te njegova svojstva. Ukoliko imate dodatnih pitanja ne ustručavajte se pitati vašeg ovlaštenog prodavatelja.

SIGURNOST PRIJE SVEGA



Ovaj simbol vam ukazuje na moguće ozljede tijela, stoga se pridržavajte danih uputa.



Pažljivo pročitajte ovaj korisnički priručnik, te se pridržavajte sigurnosnih naputaka.



Obavezno koristite zaštitnu obuću i odjeću tijekom rada.



Nikad ne palite i ne koristite ovaj motorni uređaj u zatvorenom prostoru. Ispušni plinovi su opasni.



Maknite sve izvore iskre ili vatre (uključujući cigaretu, otvoren plamen, ili bilo kakav rad koji bi mogao uzrokovati iskrenje) u područjima gdje je skladišteno gorivo.



OPIS I MONTAŽA UREĐAJA

A
A1

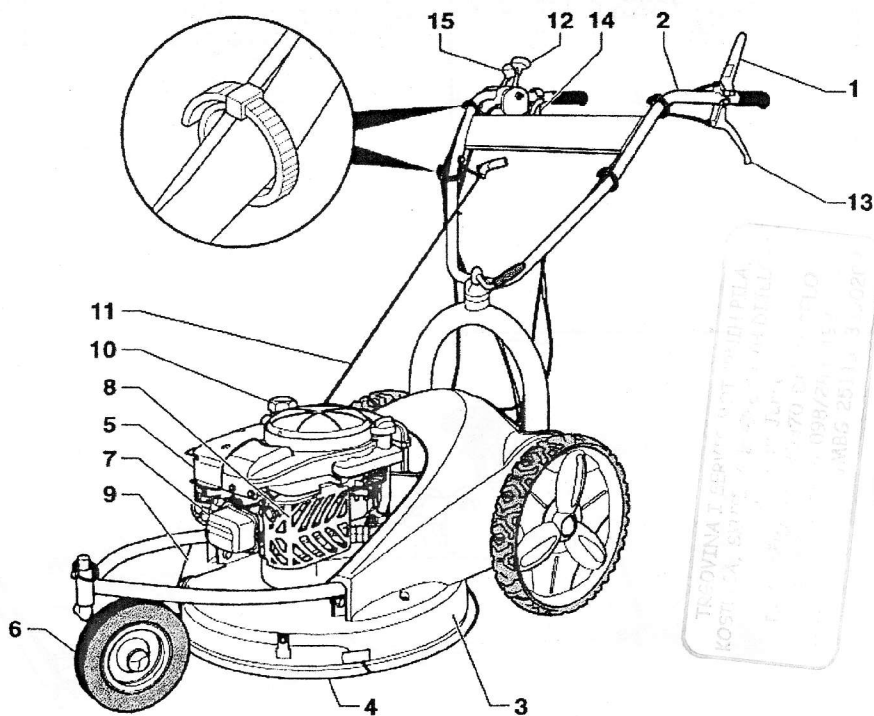

A2

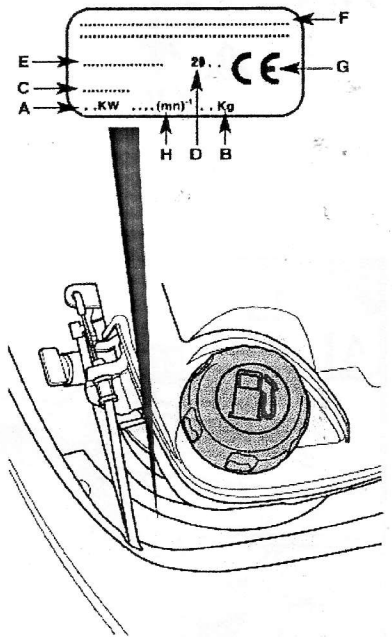

B
B1

POSTAVITE RUKOHVAT I NAZUBLJENU PLOČICU TE PRITEGNITE VIJKOM. ZAKVAČITE ŠPAGU ZA KUKICU.

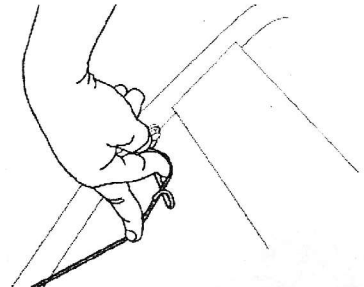
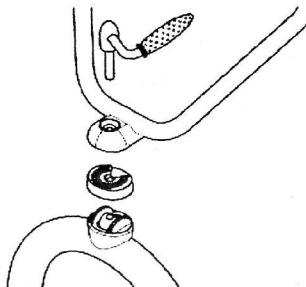

C
C1

POSTAVITE SIGURNOSNI ŠTITNIK I PRITEGNITE GA ODGOVARAJUĆIM VIJKOM.

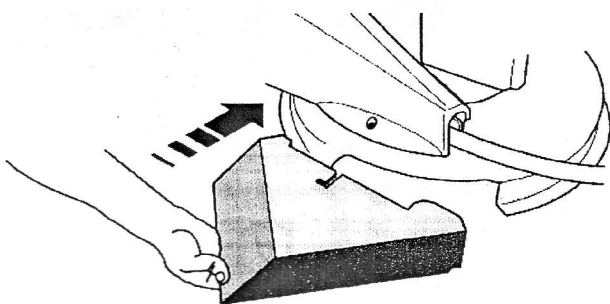

C2

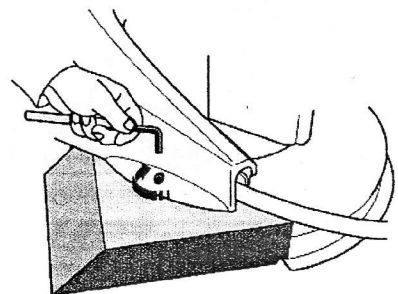

D

ODABERITE DA LI ĆE SE PREDNJI KOTAČ ROTIRATI ILI NE.

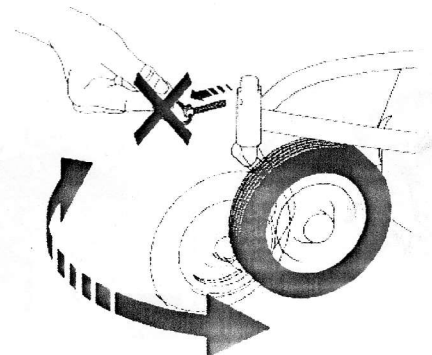
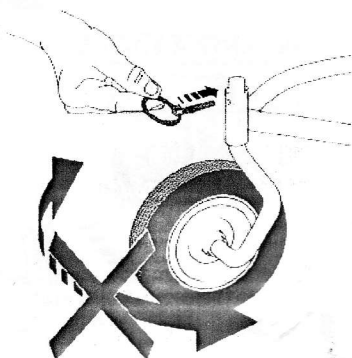

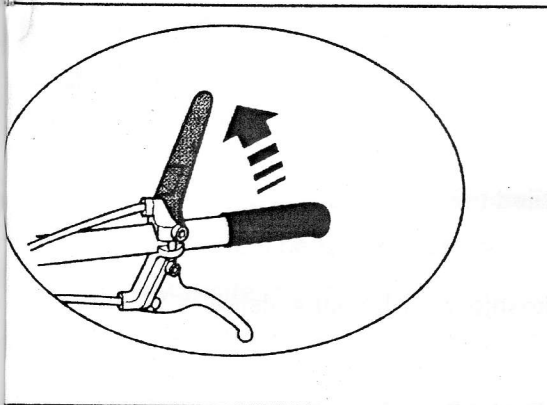
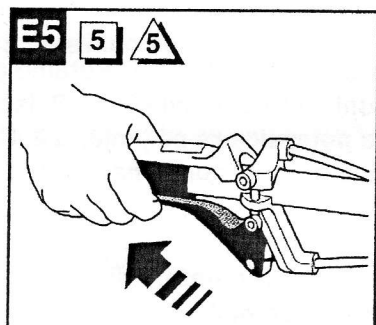
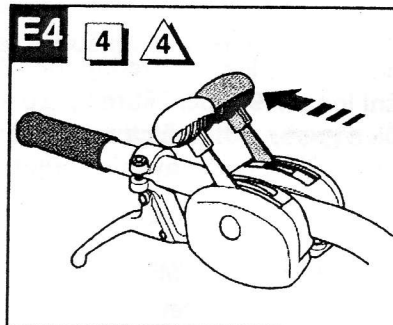
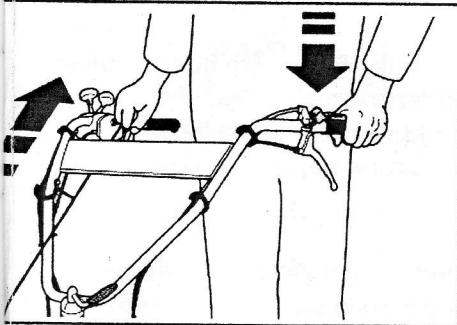

G

G1

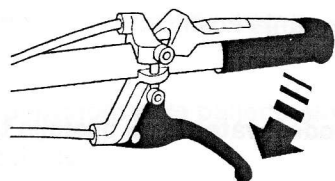

G2

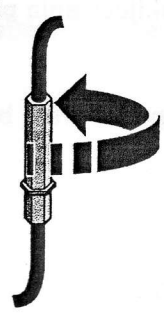

G3

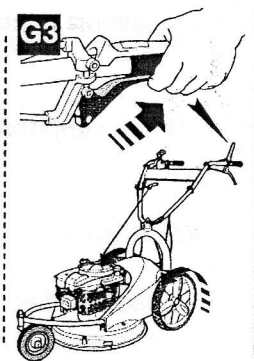

TRGOVINA I SERVIS MOTORNIM PILA,
KOSILICA, SKUTERA I REZERVNIH DIJELOVA
vl. Sven Jurac
RUBVIČKA 24, 10370 DUGO SELO
01/2753-614 098/283-192
www.jurac.hr JMBG 2511973390808

J

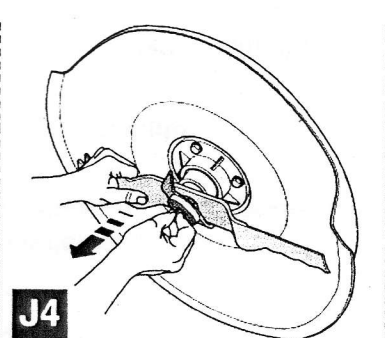
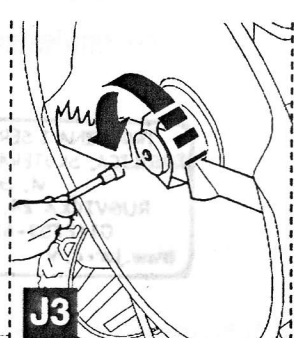
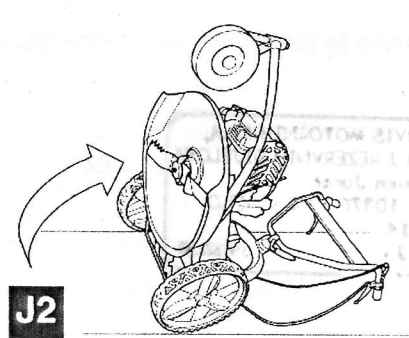
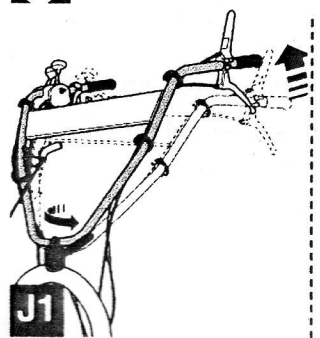

L1

BRIGGS & STRATON

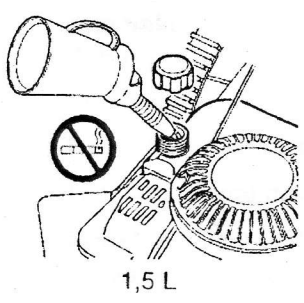

L2

BRIGGS & STRATON

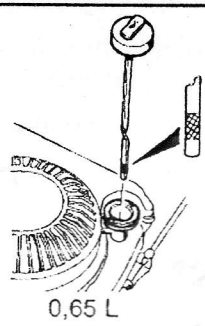

M

BRIGGS & STRATON

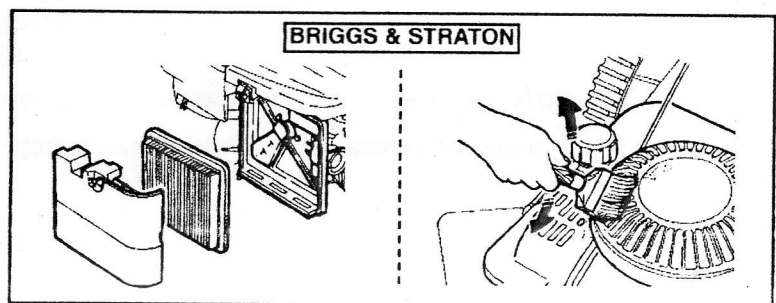

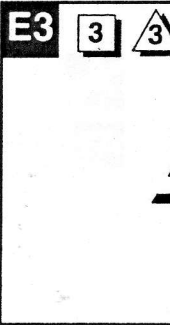
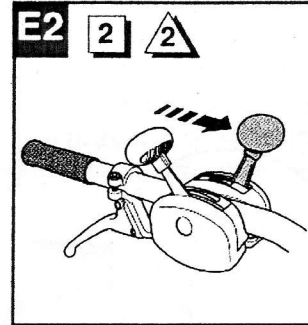
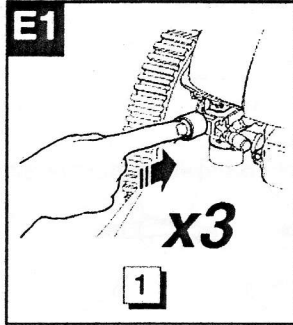
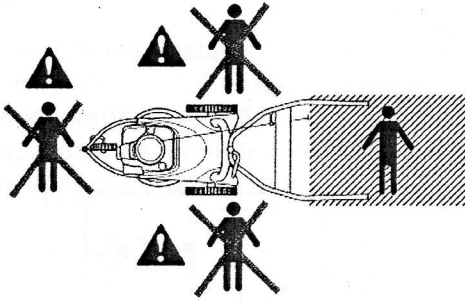
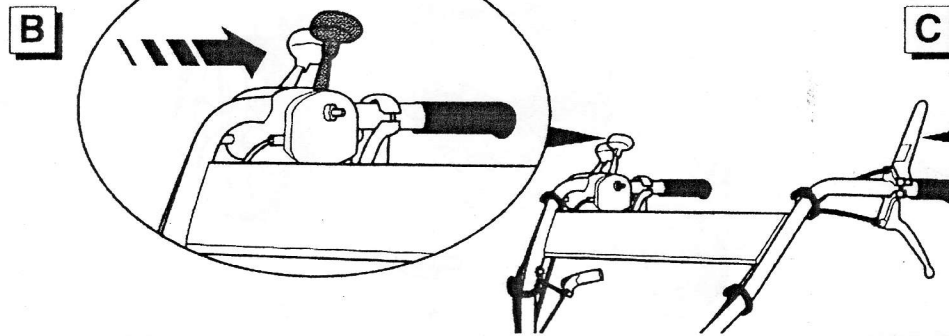
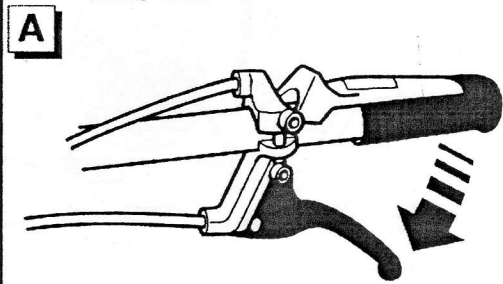
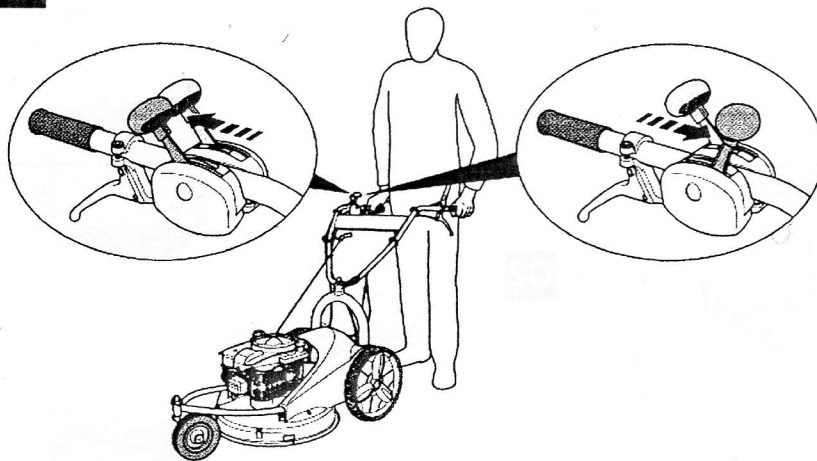
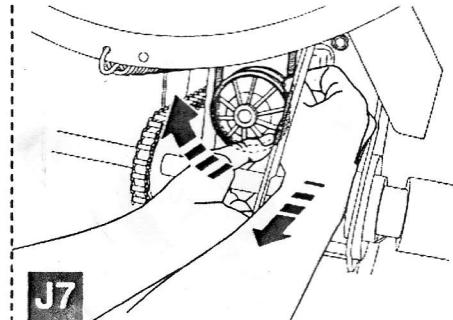
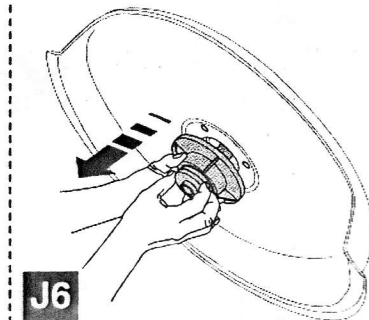
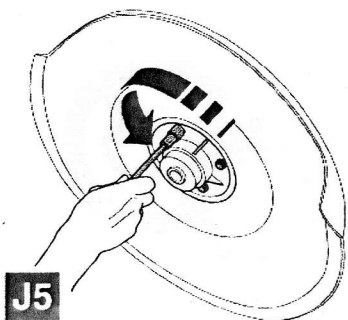
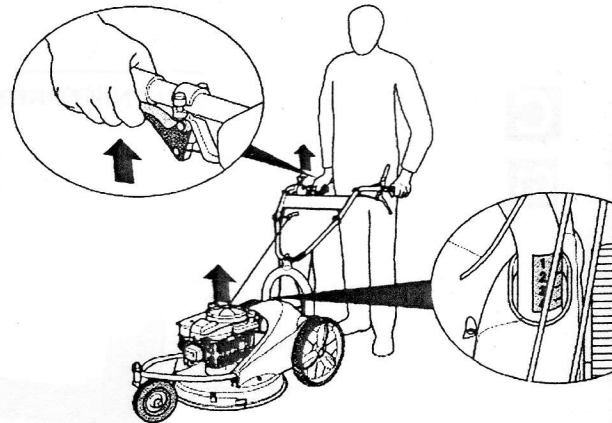
E**F1** 1 1**H****I**

- A** 1. Blokada motora, 2. Upravljač. 3. Metalno postolje kosilice, 4. Prednji metalni štitnik, 5. Kućište filtera zraka
6. Rotirajući prednji kotač, 7. Sviječica, 8. Ispušni lonac, 9. Bočni štitnik, 10. Čep rezervoara goriva,
11. Ručica i špaga poteznice za paljenje, 12. Ručica gasa, 13. Ručica za podešavanje visine postolja/košnje,
14. Ručica za uključivanje pogona - naprijed, 15. Ručica za podešavanje varijatora / brzina pogona.
- E** Opasnost od odbačenih predmeta. Prije pokretanja pritisnuti pumpicu (primer) 3 puta, ručicu gasa postaviti na maximum, šakom stisnuti blokadu motora i povući ručicu za pokretanje. Kad se motor malo ugrije gas se može smanjiti i regulirati. Povucite ručicu pogona i košnja može početi.
- F** Pustite ručicu pogona, smanjite gas na minimum i pustite ručicu blokade. Tada će se motor ugasiti.
- G** Podešavanje sajle uključivanja pogona pomoću regulirajućeg vijka.
- H** Ručicom varijatora podešavate brzinu kretanja kosilice. Nazad sporije, naprijed brže.
- I** Ako pritisnete ručicu na desnoj strani, podešavate visinu postolja tj. visinu košnje. Na izbor su 4 visine.
- J** Podesite položaj rukohvata na regulirajućem zglobu skroz prema naprijed. Postavite najvišu poziciju postolja i nakrente cijelu kosilicu rukohvatom prema dolje. Slike pokazuju postupak skidanja noža, prirubnice noža i remena.
- L** Rezervoar prima 1,5 litara goriva. Koristite gorivo Eurosuper 95. Koristite 4T SAE-30 ulje za motor. Prije svake košnje provjerite razinu ulja. Obavezno na kraju ili prije početka sezone promijenite ulje u motoru.
- M** Čistite filter zraka na motoru svakih 10 radnih sati. Ako je potrebno zamijenite ga.

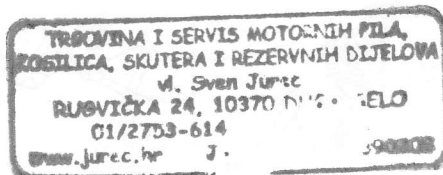

OSNOVNE SIGURNOSNE UPUTE

Pažljivo pročitajte korisnički priručnik. Upoznajte sistem rada i pravilno korištenje uređaja.

Naučite kako se gasi uređaj.

Postoji rizik oštećenja oči i lica od odbačenih predmeta tijekom rada. Zato obavezno koristite adekvatnu zaštitu tijekom rada.

Obucite duge hlače i čizme ili čvrste cipele za siguran rad.

Ne radite bez obuće, ili s obućom kojoj nisu pokriveni prsti (natikače).

Ne koristite tanku i lepršavu odjeću koju bi rezni dio mogao povući.

Također imajte pokrivena koljena.

Nikad ne dozvolite djeci da se igraju ili koriste ovaj uređaj.

Ne dopustite korištenje osobama bez adekvatne instrukcije rada.

Radite dalje od osoba u krugu od 5 metara.

Pazite da u tom području nema ljudi, a pogotovo male djece ili kućnih životinja.

Nikad ne koristite uređaj pod utjecajem alkohola ili lijekova koji bi mogli utjecati na vašu prosudbu terena i rada s ovim uređajem.

Ne palite uređaj u zatvorenom prostoru. Ispušni plinovi su otrovni.

Rukujte s benzinom oprezno. Vrlo je zapaljiv.

Maknite minimalno 3 metra karnistar s benzinom prije paljenja uređaja.

Ne skidajte čep goriva dok je motor vruć ili još radi.

Maknite sve izvore iskre ili vatre (uključujući cigaretu, otvoren plamen, ili bilo kakav rad koji bi mogao uzrokovati iskrenje) u područjima gdje je skladišteno gorivo.

Držite karnistar na čistom i dobro ventiliranom mjestu.

Pazite da ne prolijevate gorivo. Sve proljano treba odmah obrisati krpom.

Nikad ne držite zapaljive predmete u blizini ispušnog lonca uređaja.

Prije košnje pregledajte područje i maknite sve predmete koji bi vas eventualno mogli ozlijediti ili biti naglo izbačeni.

Provjerite da li su svi spojevi čvrsti i sigurni te da li je nož čvrsto stegnut.

Držite uređaj čvrsto s obje ruke kako ne biste izgubili kontrolu nad njim prilikom košnje.

Nikad ne kosite s napuknutim ili oštećenim nožem.

Pazite da je uređaj u dobrim radnim uvjetima te vodite brigu o redovnim servisnim intervalima. Provjerite nož prije svake upotrebe uređaja.

Nikad ne koristite uređaj bez adekvatne zaštite, sigurnosne odjeće i obuće te provjerite da je sve ispravno i funkcionalno. Ako je nešto istrošeno ili oštećeno, isto mora biti popravljeno ili zamjenjeno novim.

Ne koristite uređaj ako nije u ispravnom stanju.

Koristite samo one rezervne dijelove i opremu koje je preporučio proizvođač ovog proizvoda.

Odmah ugasisite uređaj ako se počne tresti i vibrirati. To bi mogao biti znak opasnosti od puknutih djelova ili oštećenog noža za košnju

Prije čišćenja, popravaka ili pregledavanja uređaja pričekajte da se svi rotirajući djelovi umire te odspojite kabel svijećice.

Ne stavljajte ruke ili noge blizu noža dok motor radi.

Ne približavajte bilo koji dio tjela ispušnom loncu dok motor radi.

Ako nakon udarca u neki strani objekt kosilica počne jako tresti, zaustavite motor, odspojite kabel svijećice i dobro pregledajte uređaj. Otklonite sva oštećenja.

Kod transporta, provjere ili rada oko uređaja motor mora biti ugašen i ručica u položaju STOP

Ne skladištite uređaj s gorivom u rezervoaru, jer gorivo zna procuriti i može pokrenuti vatru.

Ostavite uređaj da se ohladi prije pospremanja.

Koristite samo originalne rezervne dijelove kako biste izbjegli eventualna oštećenja te ne biste gubili prava iz garancije.

Skladištite kosu na suhom mjestu dalje od dosega djece.

