

**STIHL HS 45 (4228)****Ersatzteilliste  
Spare Parts List  
Liste des pièces**

- A** Kurbelgehäuse, Zylinder  
Crankcase, Cylinder  
Carter, Cylindre
- B** Zündanlage, Schalldämpfer  
Ignition system, Muffler  
Dispositif d'allumage, Silencieux
- C** Luftfilter, Kraftstofftank  
Air filter, Fuel tank  
Filtre à air, Réservoir d'essence
- D** Anwerfvorrichtung, Griffgehäuse  
Rewind starter, Handle housing  
Dispositif de lancement, Carter de  
poignée
- E** Vergaser C1Q-S70  
Carburetor C1Q-S70  
Carburateur C1Q-S70
- F** Vergaser C1Q-S67  
Carburetor C1Q-S67  
Carburateur C1Q-S67
- G** Vergaser C1Q-S54  
Carburetor C1Q-S54  
Carburateur C1Q-S54
- H** Vergaser C1Q-S49B  
Carburetor C1Q-S49B  
Carburateur C1Q-S49B
- J** Getriebe, Griffrohr mit Handschutz  
Gear head, Handlebar with hand guard  
Réducteur, Poignée tubulaire avec  
protège-main
- K** Schneideinrichtung, Werkzeuge  
Cutter bar, Tools  
Barre de coupe, Outils

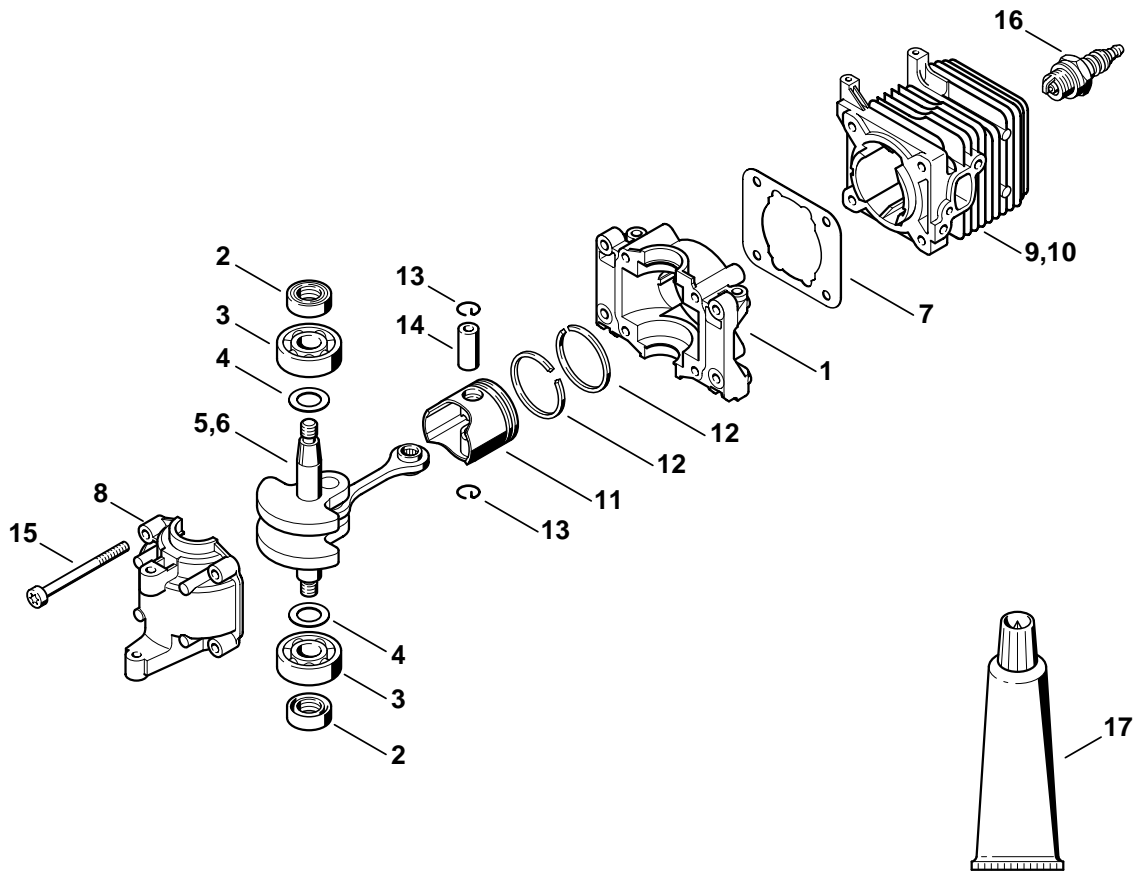

253ET021 SC

## Illustration A

## Kurbelgehäuse, Zylinder

## Crankcase, Cylinder

## Carter, Cylindre

Bild-Nr.	Teile-Nr.	St.-Zahl	Benennung	Part Name	Désignation
1	4140 021 0300	1	Kurbelgehäuse	Crankcase	Carter de vilebrequin
2	9639 003 1230	2	WDR DIN3760-AS12x22x7	Oil seal12x22x7	Bague d'étanchéité 12x22x7
3	9503 003 0242	2	Kugellager DIN625-6201	Grooved ball bearing 6201	Roulement rainuré à billes 6201
4	4140 036 0300	2	Scheibe	Washer	Rondelle
			(25.2005)	(25.2005)	(25.2005)
5	4228 030 0402	1	Kurbelwelle	Crankshaft	Vilebrequin
			(26.2001), (25.2005)	(26.2001), (25.2005)	(26.2001), (25.2005)
6 *	4228 030 0400	1	Kurbelwelle	Crankshaft	Vilebrequin
			(25.2005)	(25.2005)	(25.2005)
7	4140 029 2300	1	Zylinderdichtung	Cylinder gasket	Joint de cylindre
8	4140 021 2500	1	Kurbelwanne	Engine pan	Carter inférieur
9	4140 020 1202	1	Zylinder mit Kolben Ø 34 mm □ 11 - 15	Cylinder with piston Ø 34 mm □ 11 - 15	Cylindre avec piston Ø 34 mm □ 11 - 15
			(23.2003)	(23.2003)	(23.2003)
10 *	4140 020 1200	1	Zylinder mit Kolben Ø 34 mm □ 11 - 15	Cylinder with piston Ø 34 mm □ 11 - 15	Cylindre avec piston Ø 34 mm □ 11 - 15
11	4140 030 2000	1	Kolben Ø 34 mm □ 12 - 14	Piston Ø 34 mm □ 12 - 14	Piston Ø 34 mm □ 12 - 14
12	4137 034 3000	2	Verdichtungsring Ø 34x1,5 mm	Piston ring Ø 34x1.5 mm	Segment de piston Ø 34x1,5 mm
13	9463 650 0807	2	Sprengring 8x0,7	Snap ring 8x0.7	Jonc d'arrêt 8x0,7
14	4137 034 1500	1	Kolbenbolzen	Piston pin	Axe de piston
15	9075 478 4268	4	Schraube IS-D5x60	Pan head self-tapping screw IS-D5x60	Vis cylindrique IS-D5x60
16	1110 400 7005	1	Zündkerze Bosch WSR 6 F	Spark plug Bosch WSR 6 F	Bougie Bosch WSR 6 F
16	0000 400 7000	1	Zündkerze NGK BPMR7A	Spark plug NGK BPMR7A	Bougie NGK BPMR7A
17	0783 830 2000	1	Dichtungsmasse Dirko HT rot (B)	Tube of sealant Dirko HT red (B)	Tube de pâte d'étanchéité Dirko HT rouge (B)
	4228 007 1050	1	Dichtungssatz □ 2, 7	Set of gaskets □ 2, 7	Jeu de joints □ 2, 7

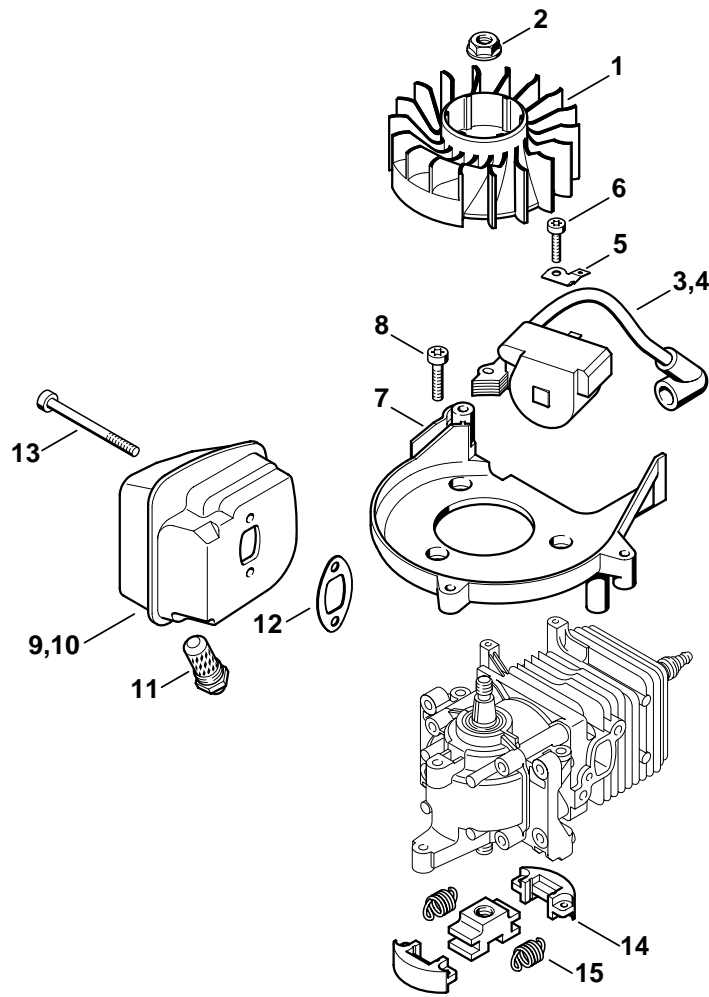

253ET017 SC

## Illustration B

Zündanlage, Schalldämpfer

Ignition system, Muffler

Dispositif d'allumage,  
Silencieux

Bild-Nr.	Teile-Nr.	St-Zahl	Benennung	Part Name	Désignation
			(25.2005)	(25.2005)	(25.2005)
1	4140 400 1200	1	Schwungrad	Flywheel	Rotor
2	0000 955 0802	1	Bundmutter M8x1	Collar nut M8x1	Ecrou à embase M8x1
3	4140 400 1303	1	Zündmodul	Ignition module	Module d'allumage
			(26.2001)	(26.2001)	(26.2001)
4 *	4140 400 1300	1	Zündmodul	Ignition module	Module d'allumage
5	4140 431 2100	1	Steckzunge	Connector tag	Languette enfichable
6	9075 478 3023	2	Schraube IS-D4x22	Pan head self-tapping screw IS-D4x22	Vis cylindrique IS-D4x22
7	4228 084 1100	1	Spiralgehäuse	Spiral housing	Carter en volute
8	9075 478 4159	3	Schraube IS-D5x24	Pan head self-tapping screw IS-D5x24	Vis cylindrique IS-D5x24
9	4228 140 0600	1	Schalldämpfer	Muffler	Silencieux
10	4228 140 0601	1	Schalldämpfer USA, AUS, CDN □ 11	Muffler USA, AUS, CDN □ 11	Silencieux USA, AUS, CDN □ 11
11	4128 140 6900	1	Stutzen mit Gitter	Stub with screen	Embout avec grille
12	4140 149 0602	1	Auspuffdichtung	Exhaust gasket	Joint d'échappement
13	9075 478 4268	2	Schraube IS-D5x60	Pan head self-tapping screw IS-D5x60	Vis cylindrique IS-D5x60
14	4228 160 2000	1	Kupplung □ 15	Clutch □ 15	Embrayage □ 15
15	4226 162 7900	2	Zugfeder	Tension spring	Ressort de tension
	4228 007 1050	1	Dichtungssatz □ 12	Set of gaskets □ 12	Jeu de joints □ 12

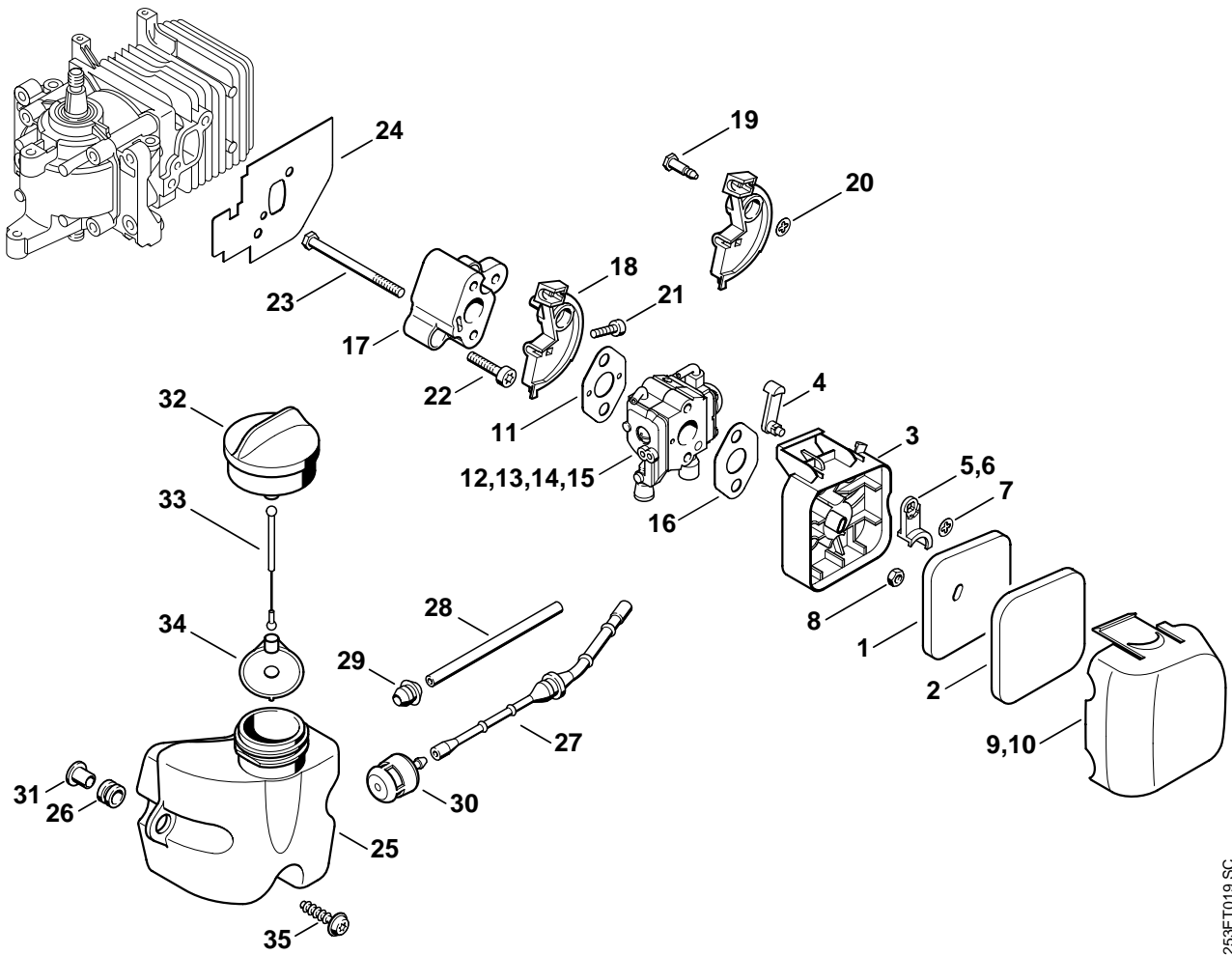

253ET019 SC

# Illustration C

Luftfilter, Kraftstofftank

Air filter, Fuel tank

Filtre à air, Réservoir  
d'essence

Bild-Nr.	Teile-Nr.	St-Zahl	Benennung	Part Name	Désignation
1	4140 124 2800	1	Filter	Filter	Filtre
2	4228 124 1500	1	Vorfilter	Prefilter	Préfiltre
3	4228 140 2850	1	Filtergehäuse □ 1, 2, 4, 5, 7, 9	Filter housing □ 1, 2, 4, 5, 7, 9	Boîtier de filtre □ 1, 2, 4, 5, 7, 9
4	4140 141 3700	1	Hebel	Lever	Levier
5	4140 141 3801	1	Chokeklappe	Choke shutter	Volet de démarrage
			(26.2001)	(26.2001)	(26.2001)
6 *	4140 141 3800	1	Chokeklappe	Choke shutter	Volet de démarrage
7	9417 003 7512	1	Federmutter 4x9,6x1,8	Push nut 4.0x9.6x1.8	Clip-écrou 4,0x9,6x1,8
8	9210 261 0700	2	Mutter DIN934-M5-10	Hexagon nut M5	Ecrou à six pans M5
9	4228 141 0502	1	Filterdeckel	Filter cover	Couvercle de filtre
			(26.2001)	(26.2001)	(26.2001)
10 *	4228 141 0500	1	Filterdeckel	Filter cover	Couvercle de filtre
11	4140 129 0900	1	Dichtung	Gasket	Joint
12	4228 120 0604	1	Vergaser C1Q-S70	Carburetor C1Q-S70	Carburateur C1Q-S70
			(48.2002)	(48.2002)	(48.2002)
13 *	4228 120 0603	1	Vergaser C1Q-S67	Carburetor C1Q-S67	Carburateur C1Q-S67
			(26.2001)	(26.2001)	(26.2001)
14 *	4228 120 0601	1	Vergaser C1Q-S54	Carburetor C1Q-S54	Carburateur C1Q-S54
15 *	4228 120 0600	1	Vergaser C1Q-S49B	Carburetor C1Q-S49B	Carburateur C1Q-S49B
16	4114 149 1205	1	Dichtung	Gasket	Joint
17	4140 121 1605	1	Zwischenflansch	Spacer flange	Bride intermédiaire
18	4140 182 7602	1	Spannstück	Tensioner	Pièce de serrage
			(26.2001)	(26.2001)	(26.2001)
19 *	4137 123 8900	1	Bolzen	Pin	Boulon
20 *	9417 003 7512	1	Federmutter 4x9,6x1,8	Push nut 4.0x9.6x1.8	Clip-écrou 4,0x9,6x1,8
21	9022 313 0680	1	Schraube IS-M4x16-8.8	Spline screw IS-M4x16	Vis cylindrique IS-M4x16
22	9075 478 4159	2	Schraube IS-D5x24	Pan head self-tapping screw IS-D5x24	Vis cylindrique IS-D5x24
23	9007 319 1135	2	Schraube DIN931-M5x65-8.8	Hexagon head screw M5x65	Vis à six pans M5x65
24	4228 129 0905	1	Dichtung	Gasket	Joint

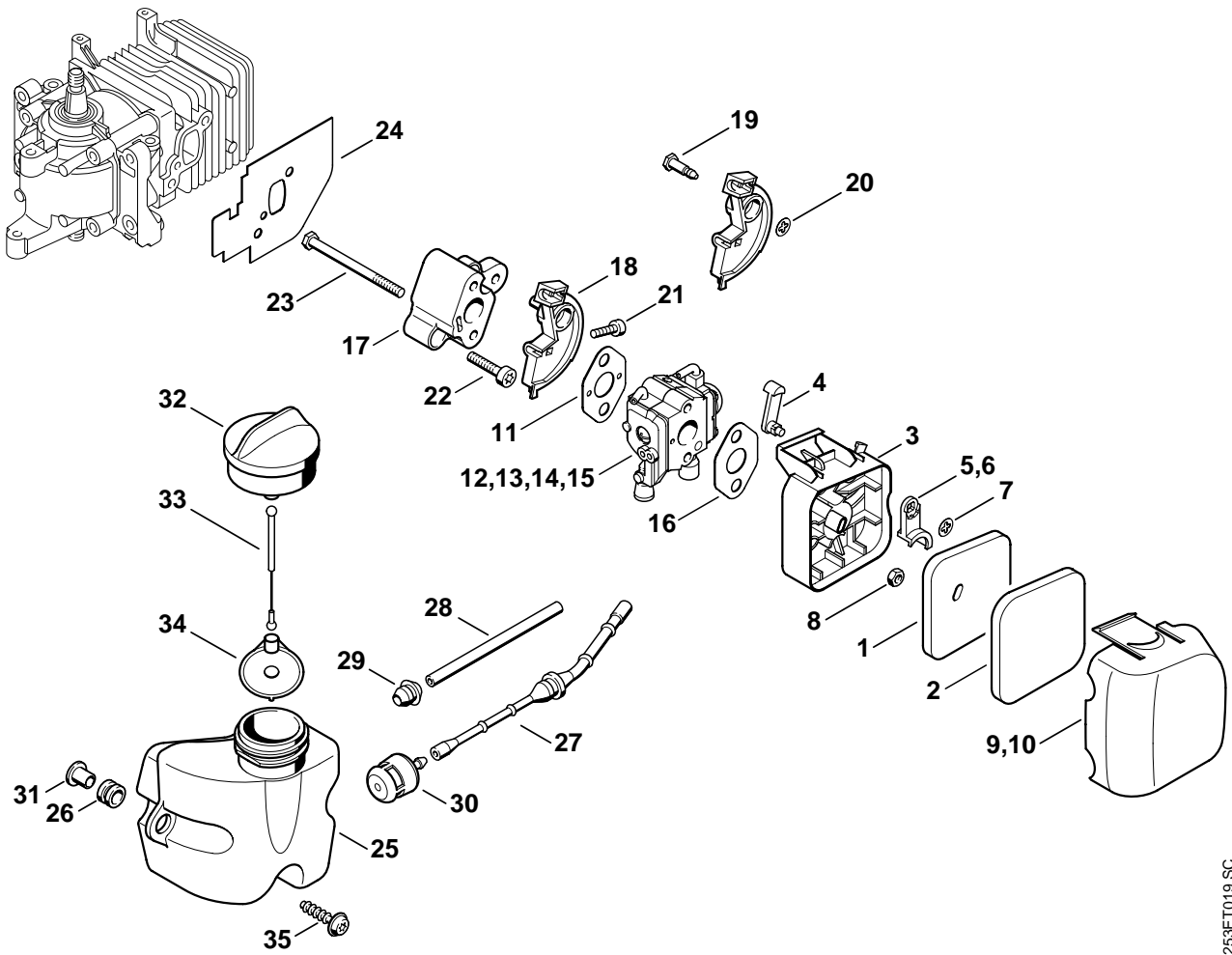

253ET019 SC



# Illustration C

Luftfilter, Kraftstofftank

Air filter, Fuel tank

Filtre à air, Réservoir  
d'essence

Bild-Nr.	Teile-Nr.	St-Zahl	Benennung	Part Name	Désignation
25	4228 350 0410	1	Kraftstofftank □ 26 - 34	Fuel tank □ 26 - 34	Réservoir d'essence □ 26 - 34
26	1125 084 8900	3	Tülle	Grommet	Douille
27	4228 358 0800	1	Schlauch	Hose	Tuyau
28	1113 141 8605	1	Schlauch	Hose	Tuyau
29	0000 989 0516	1	Tülle	Grommet	Douille
30	0000 350 3503	1	Saugkopf	Pickup body	Crépine d'aspiration
31	0000 351 3200	3	Hülse	Sleeve	Douille
32	4226 350 0503	1	Tankverschluss □ 33, 34	Filler cap □ 33, 34	Bouchon du réservoir □ 33, 34
33	4226 350 0900	1	Seil	Rope	Corde
34	0000 353 0800	1	Verliersicherung	Filler cap retainer	Pièce de sûreté
35	9074 478 4140	3	Schraube IS-P6x25	Pan head self-tapping screw IS-P6x25	Vis cylindrique IS-P6x25
	4228 007 1050	1	Dichtungssatz □ 11, 16, 24	Set of gaskets □ 11, 16, 24	Jeu de joints □ 11, 16, 24

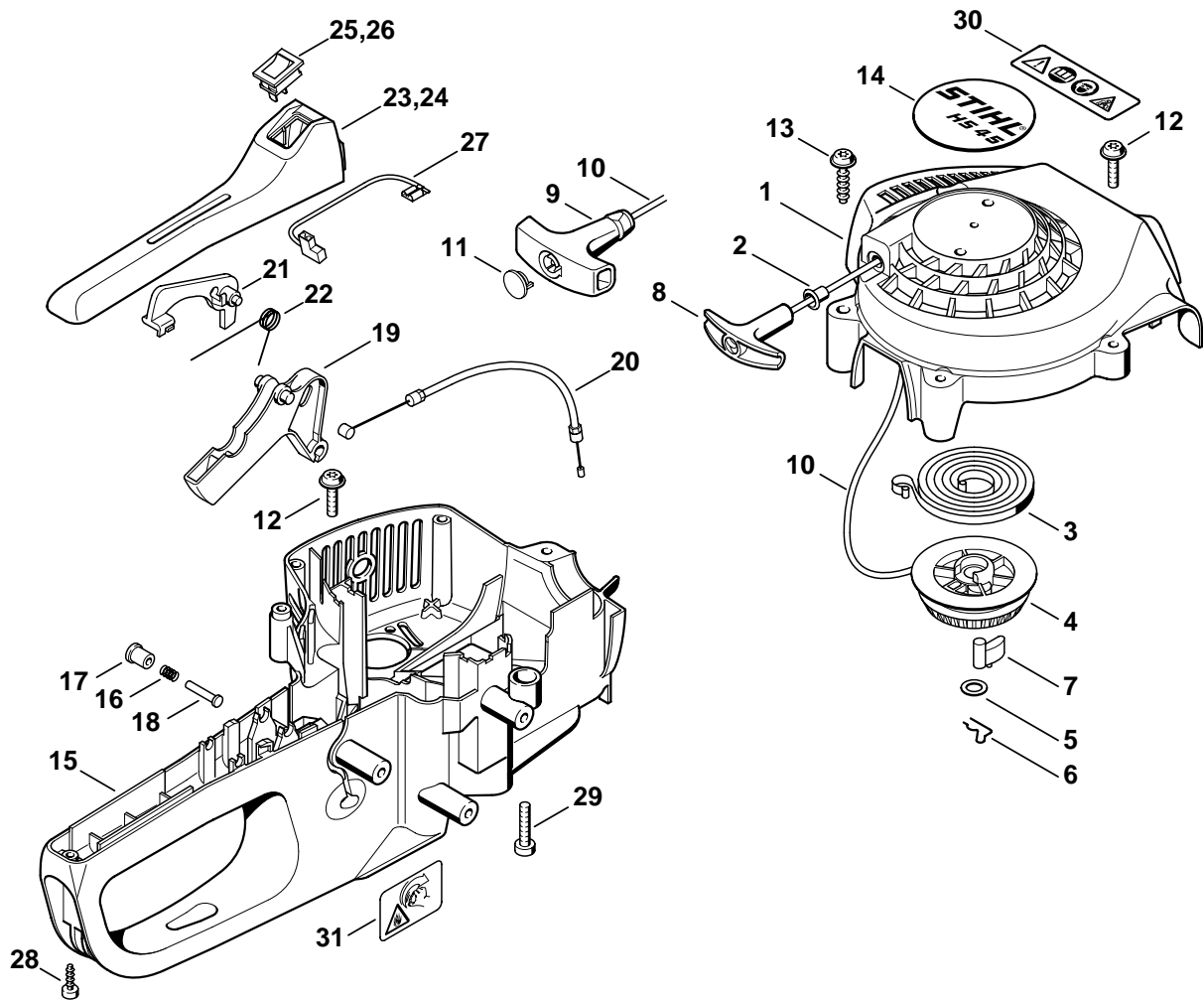

253ET026 SC

## Illustration D

Illustration D		Anwerfvorrichtung, Griffgehäuse	Rewind starter, Handle housing	Dispositif de lancement, Carter de poignée	
Bild- Nr.	Teile-Nr.	St.- Zahl	Benennung	Part Name	Désignation
	4228 080 2100	1	Lüftergehäuse mit Anwerfvorrichtung USA, AUS, CDN □ 1 - 8	Fan housing with rewind starter USA, AUS, CDN □ 1 - 8	Carter de ventilateur avec lanceur USA, AUS, CDN □ 1 - 8
	4228 080 2101	1	Lüftergehäuse mit Anwerfvorrichtung □ 1 - 7, 9 - 11	Fan housing with rewind starter □ 1 - 7, 9 - 11	Carter de ventilateur avec lanceur □ 1 - 7, 9 - 11
1	4228 080 1800	1	Lüftergehäuse □ 2	Fan housing □ 2	Carter de ventilateur □ 2
2	9416 868 6650	1	Niet DIN7340-BK6,5x0,5x8,8	Rivet 6.5x0.5x8.8	Rivet 6,5x0,5x8,8
3	4228 190 0600	1	Rückholfeder	Rewind spring	Ressort de rappel
4	1123 195 0400	1	Seilrolle	Rope rotor	Poulie à câble
5	0000 958 0923	1	Scheibe	Washer	Rondelle
6	1118 195 3500	1	Feder	Spring	Ressort
7	1125 195 7200	1	Klinke	Pawl	Cliquet
8	4140 195 3400	1	Griff USA, AUS, CDN	Starter grip USA, AUS, CDN	Poignée USA, AUS, CDN
9	0000 190 3404	1	Griff ElastoStart Ø 3 mm □ 10, 11	Starter grip ElastoStart Ø 3 mm □ 10, 11	Poignée ElastoStart Ø 3 mm □ 10, 11
10	1120 195 8200	1	Anwerfseil Ø 3x1060 mm	Starter rope Ø 3x1060 mm	Câble de lancement Ø 3x1060 mm
	0000 930 2208	1	Anwerfseil Ø 3 mm x 30,5 m	Starter rope Ø 3 mm x 30.5 m	Câble de lancement Ø 3 mm x 30,5 m
11	0000 195 7000	1	Kappe	Cap	Capuchon
12	0000 951 1100	7	Schraube IS-D5x20	Screw IS-D5x20	Vis cylindrique IS-D5x20
13	9074 478 4140	2	Schraube IS-P6x25	Pan head self-tapping screw IS-P6x25	Vis cylindrique IS-P6x25
14	4228 967 1500	1	Typenschild HS 45	Model plate HS 45	Plaque matricule HS 45
15	4228 791 1000	1	Griffgehäuse	Handle housing	Carter de poignée
16	0000 997 0603	1	Druckfeder	Compression spring	Ressort de pression
17	4228 182 9300	1	Startgasknopf	Starting throttle lock	Bouton de gaz de démarrage
18	1113 182 8901	1	Bolzen	Pin	Boulon
19	4228 182 1000	1	Gashebel	Throttle trigger	Manette des gaz
20	4228 180 1101	1	Gaszug	Throttle cable	Câble de commande des gaz
21	4228 182 0800	1	Sperrhebel	Trigger interlock	Levier d'arrêt
22	0000 998 1003	1	Schenkelfeder	Torsion spring	Ressort coudé

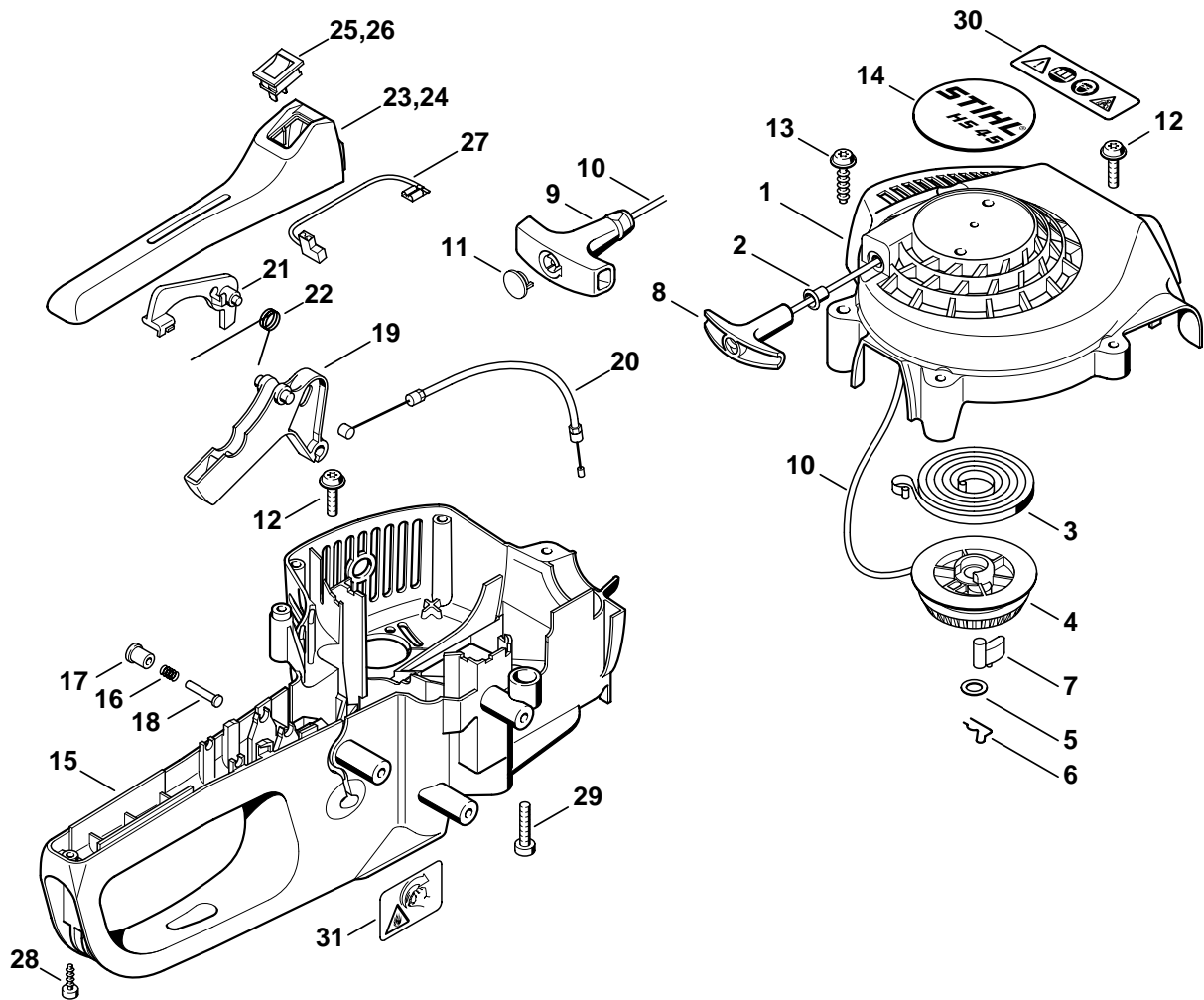

253ET026 SC

## Illustration D

Illustration D		Anwerfvorrichtung, Griffgehäuse	Rewind starter, Handle housing	Dispositif de lancement, Carter de poignée	
Bild- Nr.	Teile-Nr.	St- Zahl	Benennung	Part Name	Désignation
23	4228 791 0601	1	Griffschale	Handle molding	Monture de poignée
24 *	4228 790 0650	1	Griffschale □ 23, 25	Handle molding □ 23, 25	Monture de poignée □ 23, 25
25	4314 430 0201	1	Stopschalter	Stop switch	Commutateur d'arrêt
26 *	4229 430 0201	1	Stopschalter	Stop switch	Commutateur d'arrêt
27	4228 440 1100	2	KurzschlieÙleitung	Short circuit wire	Câble de court-circuit
28	9075 478 3015	1	Schraube IS-D4x15	Pan head self-tapping screw IS-D4x15	Vis cylindrique IS-D4x15
29	9075 478 4159	1	Schraube IS-D5x24	Pan head self-tapping screw IS-D5x24	Vis cylindrique IS-D5x24
30	0000 967 3700	1	Warnhinweis Piktogramm HS	Warning pictogram HS	Pictogramme d'avertissement HS
31	0000 967 3693	1	Warnhinweis Piktogramm Tankdeckel USA, CDN	Warning pictogram Filler cap USA, CDN	Pictogramme d'avertissement Bouchon de réservoir USA, CDN

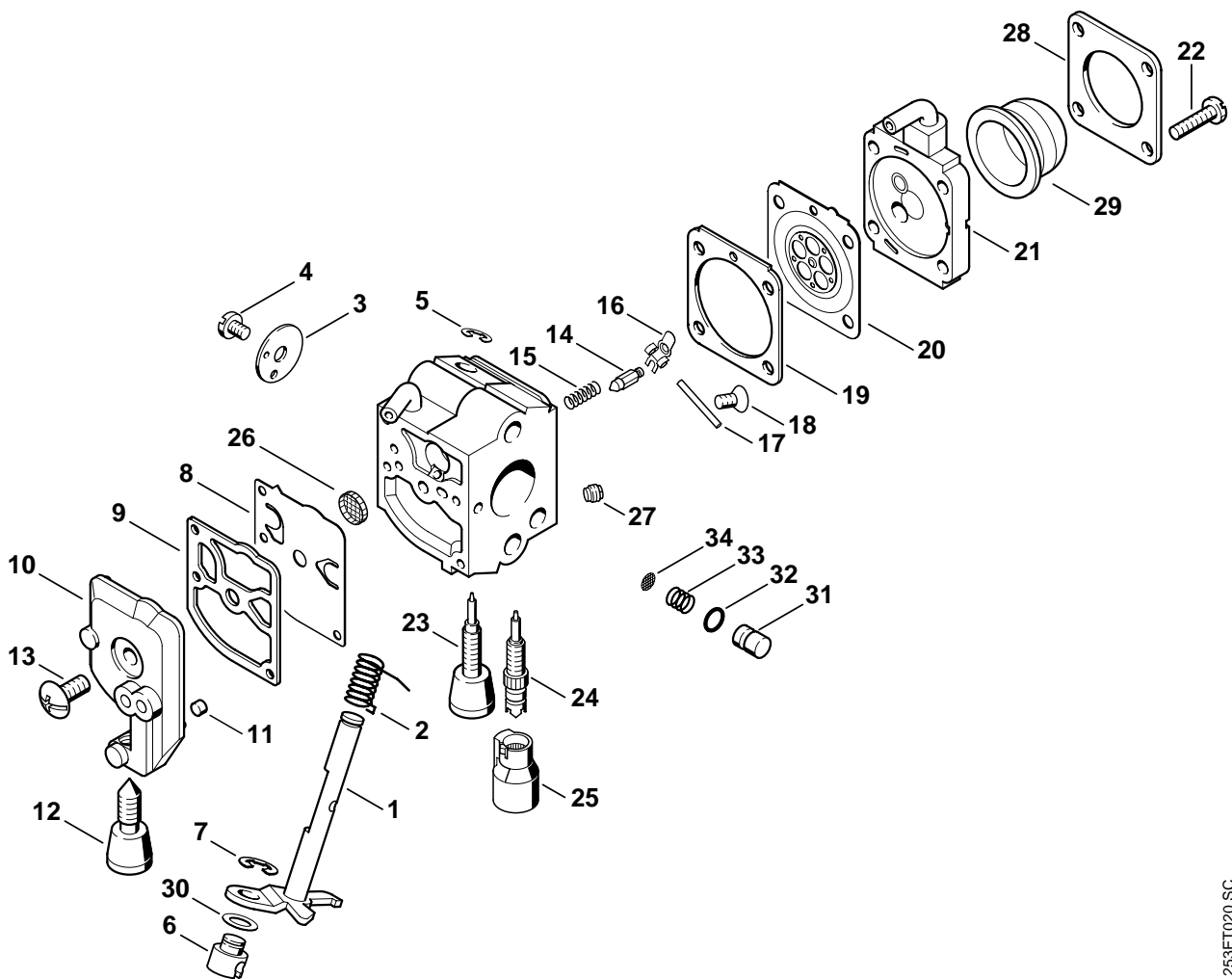

253ET020 SC

## Illustration E

## Vergaser C1Q-S70

## Carburetor C1Q-S70

## Carburateur C1Q-S70

Bild-Nr.	Teile-Nr.	St-Zahl	Benennung	Part Name	Désignation
	4228 120 0604	1	Vergaser C1Q-S70 □ 1 - 34	Carburetor C1Q-S70 □ 1 - 34	Carburateur C1Q-S70 □ 1 - 34
1	4137 120 7100	1	Drosselwelle mit Hebel	Throttle shaft with lever	Axe de papillon avec levier
2	1123 122 3000	1	Feder	Spring	Ressort
3	4228 121 3303	1	Drosselklappe	Throttle shutter	Papillon
4	1120 122 7400	1	Halbrundschrabe	Round head screw	Vis à tête ronde
5	1125 122 9001	1	Sicherungsscheibe	E-clip	Circlip
6	4128 121 8901	1	Bolzen	Pin	Boulon
7	1120 122 9000	1	Sicherungsring	E-clip	Circlip
8	1129 121 4800	1	Pumpenmembrane	Pump diaphragm	Membrane de pompe
9	1123 129 0905	1	Dichtung	Gasket	Joint
10	1123 121 0800	1	Abschlussdeckel	End cover	Couvercle
11	1125 122 4200	1	Kugel	Ball	Bille
12	4229 122 6200	1	Leerlaufanschlagschraube	Idle speed adjustment screw	Vis de réglage de régime de ralenti
13	1120 122 7800	1	Linsensenkschraube	Oval head screw	Vis à tête bombée fraisée
14	4116 121 5100	1	Einlassnadel	Inlet needle	Pointeau d'admission
15	1120 122 3004	1	Feder	Spring	Ressort
16	1125 121 5000	1	Einlassregelhebel	Inlet control lever	Levier de réglage d'admission
17	1120 121 9200	1	Achse	Spindle	Axe
18	1120 122 6600	1	Bundschrabe	Collar screw	Vis à embase
19	4229 129 0901	1	Dichtung	Gasket	Joint
20	4229 121 4700	1	Regelmembrane	Metering diaphragm	Membrane de réglage
21	4228 120 2200	1	Flansch	Flange	Bride
22	4226 122 7100	4	Schraube	Screw	Vis
23	4228 122 6802	1	Leerlaufstellschraube	Low speed adjustment screw	Vis L de richesse au ralenti
24	4229 122 6701	1	Hauptstellschraube	High speed adjustment screw	Vis H de richesse à haut régime
25	4229 121 2701	1	Kappe	Cap	Capuchon
26	1123 121 7800	1	Sieb	Strainer	Tamis
27	4228 121 5602	1	Festdüse 0.39	Fixed jet 0.39	Gicleur fixe 0.39
28	4140 121 0800	1	Abschlussdeckel	End cover	Couvercle
29	4226 121 2700	1	Kappe	Cap	Capuchon
30	4137 121 8600	1	Scheibe	Washer	Rondelle
31	4229 121 5800	1	Pumpenkolben	Pump piston	Piston de pompe
32	4140 122 3600	1	Dichtring	Sealing ring	Anneau de joint
33	4229 122 3001	1	Feder	Spring	Ressort
34	1120 121 7801	1	Sieb	Strainer	Tamis
	4229 007 1060	1	Satz Vergaserteile □ 8, 9, 19, 20	Set of carburetor parts □ 8, 9, 19, 20	Jeu de pièces de carburateur □ 8, 9, 19, 20

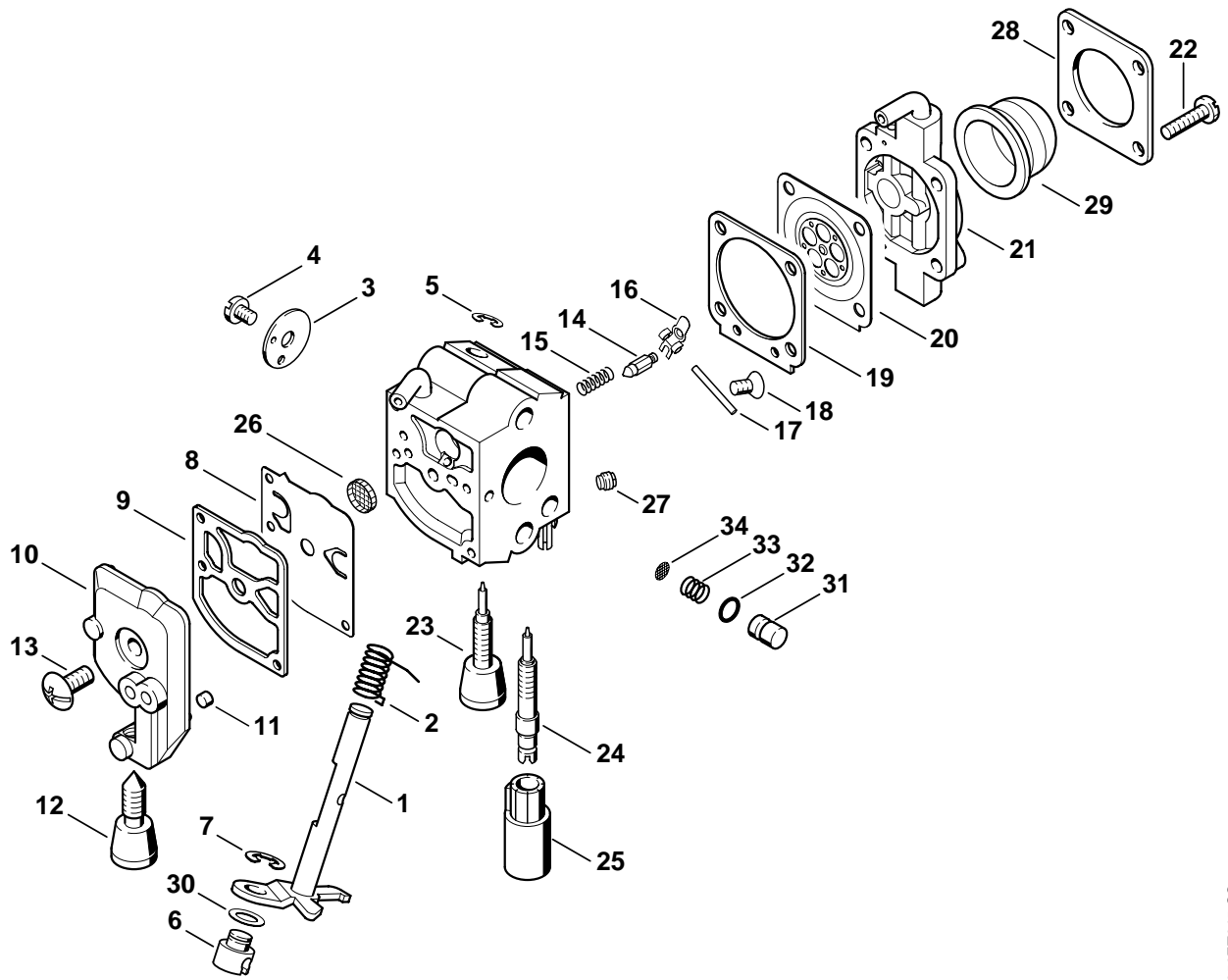

253ET015 SC



## Illustration F

## Vergaser C1Q-S67

## Carburetor C1Q-S67

## Carburateur C1Q-S67

Bild-Nr.	Teile-Nr.	St-Zahl	Benennung	Part Name	Désignation
			(48.2002)	(48.2002)	(48.2002)
	* 4228 120 0603	1	Vergaser C1Q-S67 □ 1 - 34	Carburetor C1Q-S67 □ 1 - 34	Carburateur C1Q-S67 □ 1 - 34
1 *	4137 120 7100	1	Drosselwelle mit Hebel	Throttle shaft with lever	Axe de papillon avec levier
2 *	1123 122 3000	1	Feder	Spring	Ressort
3 *	4228 121 3302	1	Drosselklappe	Throttle shutter	Papillon
4 *	1120 122 7400	1	Halbrundschrabe	Round head screw	Vis à tête ronde
5 *	1125 122 9001	1	Sicherungsscheibe	E-clip	Circlip
6 *	4128 121 8901	1	Bolzen	Pin	Boulon
7 *	1120 122 9000	1	Sicherungsring	E-clip	Circlip
8 *	1129 121 4800	1	Pumpenmembrane	Pump diaphragm	Membrane de pompe
9 *	1123 129 0905	1	Dichtung	Gasket	Joint
10 *	1123 121 0800	1	Abschlussdeckel	End cover	Couvercle
11 *	1125 122 4200	1	Kugel	Ball	Bille
12 *	4229 122 6200	1	Leerlaufanschlagschraube	Idle speed adjustment screw	Vis de réglage de régime de ralenti
13 *	1120 122 7800	1	Linsensenkschraube	Oval head screw	Vis à tête bombée fraisée
14 *	4116 121 5100	1	Einlassnadel	Inlet needle	Pointeau d'admission
15 *	1120 122 3004	1	Feder	Spring	Ressort
16 *	1125 121 5000	1	Einlassregelhebel	Inlet control lever	Levier de réglage d'admission
17 *	1120 121 9200	1	Achse	Spindle	Axe
18 *	1120 122 6600	1	Bundschrabe	Collar screw	Vis à embase
19 *	1129 129 0900	1	Dichtung	Gasket	Joint
20 *	4129 121 4700	1	Regelmembrane	Metering diaphragm	Membrane de réglage
21 *	4140 120 2200	1	Flansch	Flange	Bride
22 *	4226 122 7100	4	Schraube	Screw	Vis
23 *	4228 122 6801	1	Leerlaufstellschraube	Low speed adjustment screw	Vis L de richesse au ralenti
24 *	4229 122 6700	1	Hauptstellschraube	High speed adjustment screw	Vis H de richesse à haut régime
25 *	4229 121 2700	1	Kappe	Cap	Capuchon
26 *	1123 121 7800	1	Sieb	Strainer	Tamis
27 *	4228 121 5602	1	Festdüse 0.39	Fixed jet 0.39	Gicleur fixe 0.39
28 *	4140 121 0800	1	Abschlussdeckel	End cover	Couvercle
29 *	4226 121 2700	1	Kappe	Cap	Capuchon
30 *	4137 121 8600	1	Scheibe	Washer	Rondelle
31 *	4229 121 5800	1	Pumpenkolben	Pump piston	Piston de pompe
32 *	4140 122 3600	1	Dichtring	Sealing ring	Anneau de joint
33 *	4229 122 3001	1	Feder	Spring	Ressort
34 *	1120 121 7801	1	Sieb	Strainer	Tamis
	* 1129 007 1062	1	Satz Vergaserteile □ 8, 9, 19, 20	Set of carburetor parts □ 8, 9, 19, 20	Jeu de pièces de carburateur □ 8, 9, 19, 20



## Illustration G

## Vergaser C1Q-S54

## Carburetor C1Q-S54

## Carburateur C1Q-S54

Bild-Nr.	Teile-Nr.	St-Zahl	Benennung	Part Name	Désignation
			(26.2001)	(26.2001)	(26.2001)
	* 4228 120 0601	1	Vergaser C1Q-S54 □ 1 - 29	Carburetor C1Q-S54 □ 1 - 29	Carburateur C1Q-S54 □ 1 - 29
1 *	4226 120 7100	1	Drosselwelle mit Hebel	Throttle shaft with lever	Axe de papillon avec levier
2 *	1123 122 3000	1	Feder	Spring	Ressort
3 *	4228 121 3301	1	Drosselklappe	Throttle shutter	Papillon
4 *	1125 122 7403	1	Halbrundschrabe	Round head screw	Vis à tête ronde
5 *	1125 122 9001	1	Sicherungsscheibe	E-clip	Circlip
6 *	4128 121 8901	1	Bolzen	Pin	Boulon
7 *	1120 122 9000	1	Sicherungsring	E-clip	Circlip
8 *	1129 121 4800	1	Pumpenmembrane	Pump diaphragm	Membrane de pompe
9 *	1123 129 0905	1	Dichtung	Gasket	Joint
10 *	4128 121 0800	1	Abschlussdeckel	End cover	Couvercle
11 *	1120 122 7800	1	Linsensenkschraube	Oval head screw	Vis à tête bombée fraisée
12 *	4116 121 5100	1	Einlassnadel	Inlet needle	Pointeau d'admission
13 *	1120 122 3004	1	Feder	Spring	Ressort
14 *	1125 121 5000	1	Einlassregelhebel	Inlet control lever	Levier de réglage d'admission
15 *	1120 121 9200	1	Achse	Spindle	Axe
16 *	1120 122 6600	1	Bundschrabe	Collar screw	Vis à embase
17 *	1129 129 0900	1	Dichtung	Gasket	Joint
18 *	4129 121 4700	1	Regelmembrane	Metering diaphragm	Membrane de réglage
19 *	4140 120 2200	1	Flansch	Flange	Bride
20 *	4226 122 7100	4	Schrabe	Screw	Vis
21 *	4140 122 6300	1	Leerlaufdrehzahlschrabe	Idle speed adjustment screw	Vis de réglage de régime de ralenti
22 *	1123 121 7800	1	Sieb	Strainer	Tamis
23 *	4137 122 5100	1	Austrittsventil	Outlet valve	Soupape de sortie
24 *	4119 121 0700	1	Verschlussplatte	Cup plug	Plaque de fermeture
25 *	4140 121 0800	1	Abschlussdeckel	End cover	Couvercle
26 *	4226 121 2700	1	Kappe	Cap	Capuchon
27 *	4129 121 0700	1	Verschlussplatte	Cup plug	Plaque de fermeture
28 *	4228 121 5600	1	Festdüse 0.43	Fixed jet 0.43	Gicleur fixe 0.43
29 *	4137 121 8600	1	Scheibe	Washer	Rondelle
	* 1129 007 1062	1	Satz Vergaserteile □ 8, 9, 17, 18	Set of carburetor parts □ 8, 9, 17, 18	Jeu de pièces de carburateur □ 8, 9, 17, 18

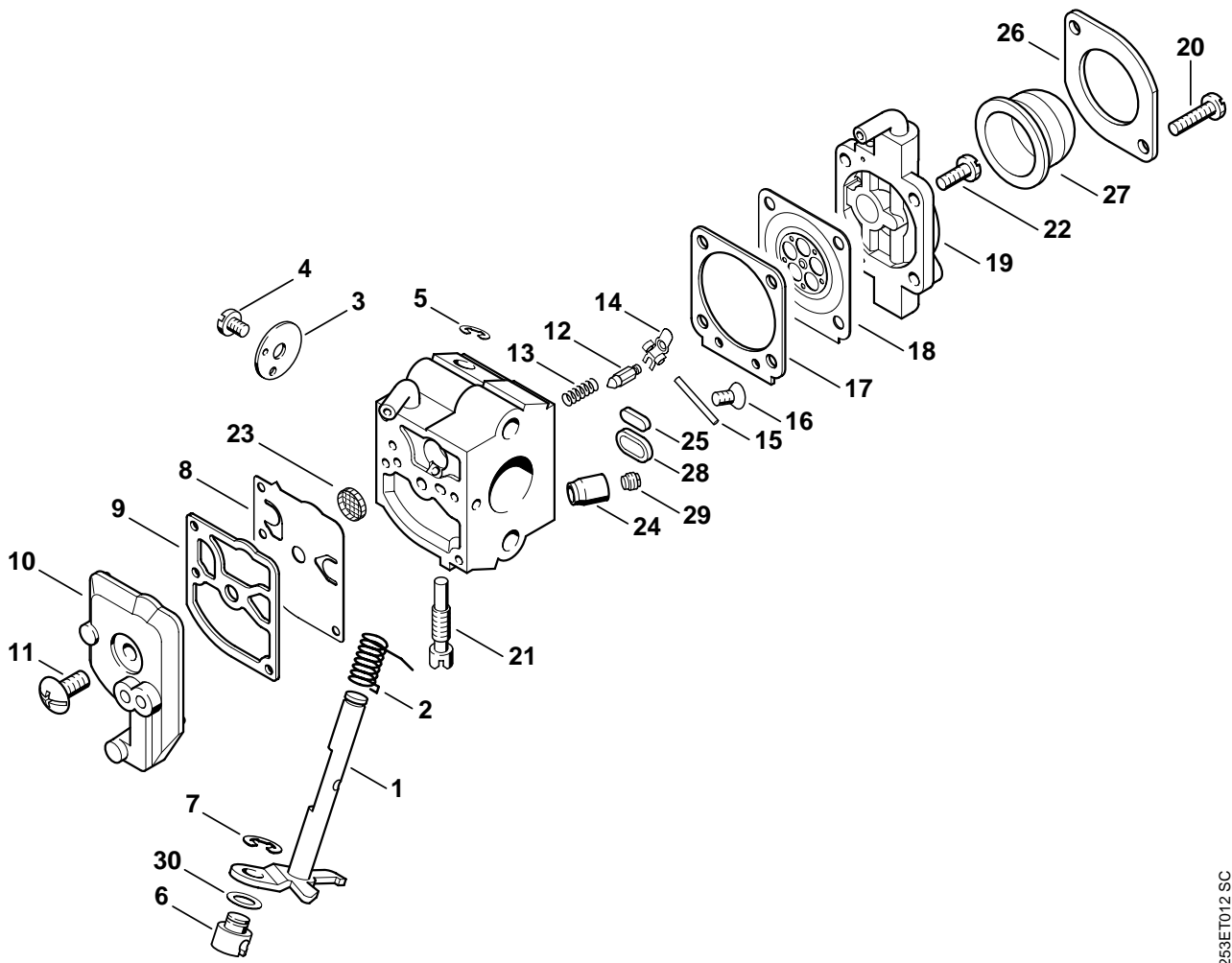

253ET012 SC

## Illustration H

## Vergaser C1Q-S49B

## Carburetor C1Q-S49B

## Carburateur C1Q-S49B

Bild-Nr.	Teile-Nr.	St-Zahl	Benennung	Part Name	Désignation
			(26.2001)	(26.2001)	(26.2001)
	* 4228 120 0600	1	Vergaser C1Q-S49B □ 1 - 29	Carburetor C1Q-S49B □ 1 - 29	Carburateur C1Q-S49B □ 1 - 29
1 *	4226 120 7100	1	Drosselwelle mit Hebel	Throttle shaft with lever	Axe de papillon avec levier
2 *	1123 122 3000	1	Feder	Spring	Ressort
3 *	4228 121 3300	1	Drosselklappe	Throttle shutter	Papillon
4 *	1125 122 7403	1	Halbrundschrabe	Round head screw	Vis à tête ronde
5 *	1125 122 9001	1	Sicherungsscheibe	E-clip	Circlip
6 *	4128 121 8901	1	Bolzen	Pin	Boulon
7 *	1120 122 9000	1	Sicherungsring	E-clip	Circlip
8 *	1129 121 4800	1	Pumpenmembrane	Pump diaphragm	Membrane de pompe
9 *	1123 129 0905	1	Dichtung	Gasket	Joint
10 *	4128 121 0800	1	Abschlussdeckel	End cover	Couvercle
11 *	1120 122 7800	1	Linsensenschraube	Oval head screw	Vis à tête bombée fraisée
12 *	4116 121 5100	1	Einlassnadel	Inlet needle	Pointeau d'admission
13 *	1120 122 3004	1	Feder	Spring	Ressort
14 *	1125 121 5000	1	Einlassregelhebel	Inlet control lever	Levier de réglage d'admission
15 *	1120 121 9200	1	Achse	Spindle	Axe
16 *	1120 122 6600	1	Bundschrabe	Collar screw	Vis à embase
17 *	1129 129 0900	1	Dichtung	Gasket	Joint
18 *	4129 121 4700	1	Regelmembrane	Metering diaphragm	Membrane de réglage
19 *	4140 120 2250	1	Flansch □ 17 - 20, 26	Flange □ 17 - 20, 26	Bride □ 17 - 20, 26
20 *	4226 122 7100	2	Schraube	Screw	Vis
21 *	4229 122 6300	1	Leerlaufdrehzahlschraube	Idle speed adjustment screw	Vis de réglage de régime de ralenti
22 *	1128 122 7100	2	Schraube	Screw	Vis
23 *	1123 121 7800	1	Sieb	Strainer	Tamis
24 *	4137 122 5100	1	Austrittsventil	Outlet valve	Soupape de sortie
25 *	4119 121 0700	1	Verschlussplatte	Cup plug	Plaque de fermeture
26 *		1	Abschlussdeckel (D)	End cover (D)	Couvercle (D)
27 *	4226 121 2700	1	Kappe	Cap	Capuchon
28 *	4129 121 0700	1	Verschlussplatte	Cup plug	Plaque de fermeture
29 *	4228 121 5600	1	Festdüse 0.43	Fixed jet 0.43	Gicleur fixe 0.43
30 *	4137 121 8600	1	Scheibe	Washer	Rondelle
	* 1129 007 1062	1	Satz Vergaserteile □ 8, 9, 17, 18	Set of carburetor parts □ 8, 9, 17, 18	Jeu de pièces de carburateur □ 8, 9, 17, 18

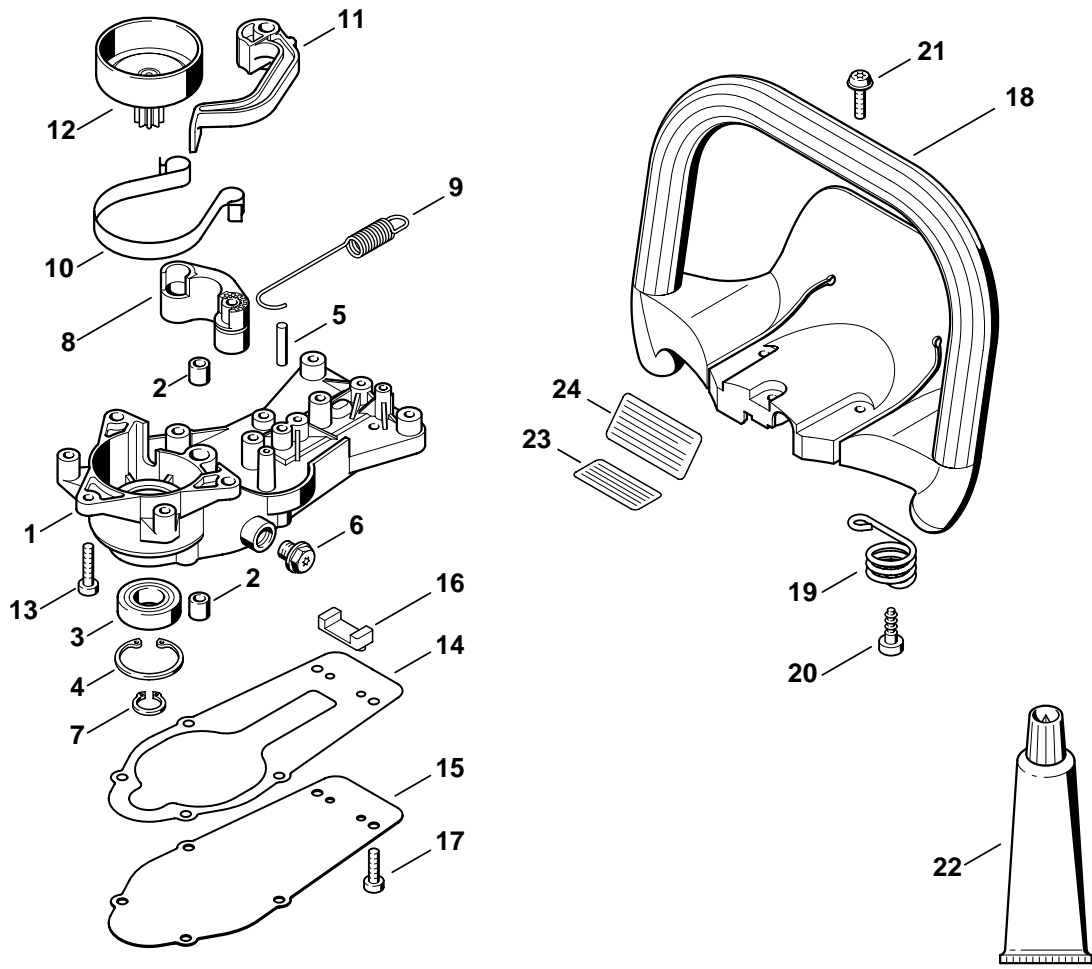

253ET023 SC

## Illustration J

Getriebe, Griffrohr mit  
Handschutz

Gear head, Handlebar with  
hand guard

Réducteur, Poignée  
tubulaire avec protège-main

Bild-Nr.	Teile-Nr.	St.-Zahl	Benennung	Part Name	Désignation
1	4228 640 0501	1	Getriebegehäuse □ 2 - 6	Gear housing □ 2 - 6	Carter de réducteur □ 2 - 6
2	4228 642 9700	2	Buchse	Bushing	Douille
3	9503 003 5290	1	Kugellager DIN625-6002-2RS	Grooved ball bearing 6002-2RS	Roulement rainuré à billes 6002-2RS
4	9456 621 3600	1	Sicherungsring DIN472-32x1,2	Circlip 32x1.2	Circlip 32x1,2
5	9381 651 2640	1	Stift DIN6325-5m6x24	Cylindrical pin 5x24	Goupille cylindrique 5x24
6	4119 713 6500	1	Verschlusschraube	Screw plug	Bouchon fileté
7	9455 621 1380	1	Sicherungsring DIN471-14x1	Circlip 14x1	Circlip 14x1
8	4228 162 5000	1	Hebel	Lever	Levier
9	4228 162 7900	1	Zugfeder	Tension spring	Ressort de tension
10	4228 162 5400	1	Bremsband	Brake band	Collier de frein
11	4228 162 5005	1	Hebel	Lever	Levier
12	4228 160 2901	1	Kupplungstrommel	Clutch drum	Cloche d'embrayage
13	9075 478 4159	3	Schraube IS-D5x24	Pan head self-tapping screw IS-D5x24	Vis cylindrique IS-D5x24
14	4228 649 0302	1	Dichtung	Gasket	Joint
15	4228 641 0400	1	Getriebedeckel	Gearbox cover	Couvercle de réducteur
16	4228 649 0301	1	Dichtung	Gasket	Joint
17	9075 478 4085	6	Schraube IS-D5x18	Pan head self-tapping screw IS-D5x18	Vis cylindrique IS-D5x18
18	4228 791 0101	1	Griffrohr mit Handschutz	Handlebar with hand guard	Poignée tubulaire avec protège-main
19	4203 708 0800	2	Feder	Spring	Ressort
20	9074 478 4545	2	Schraube IS-P6x26,5	Pan head self-tapping screw IS-P6x26.5	Vis cylindrique IS-P6x26,5
21	0000 951 1100	3	Schraube IS-D5x20	Screw IS-D5x20	Vis cylindrique IS-D5x20
22	0781 120 1109	1	Getriebefett 80 g B	Gear lubricant 80 g B	Graisse de réducteur 80 g B
23	0000 967 3541	1	Hinweisschild USA, CDN	Instruction label USA, CDN	Plaque indicatrice USA, CDN
24	0000 967 3501	1	Hinweisschild USA, CDN	Instruction label USA, CDN	Plaque indicatrice USA, CDN

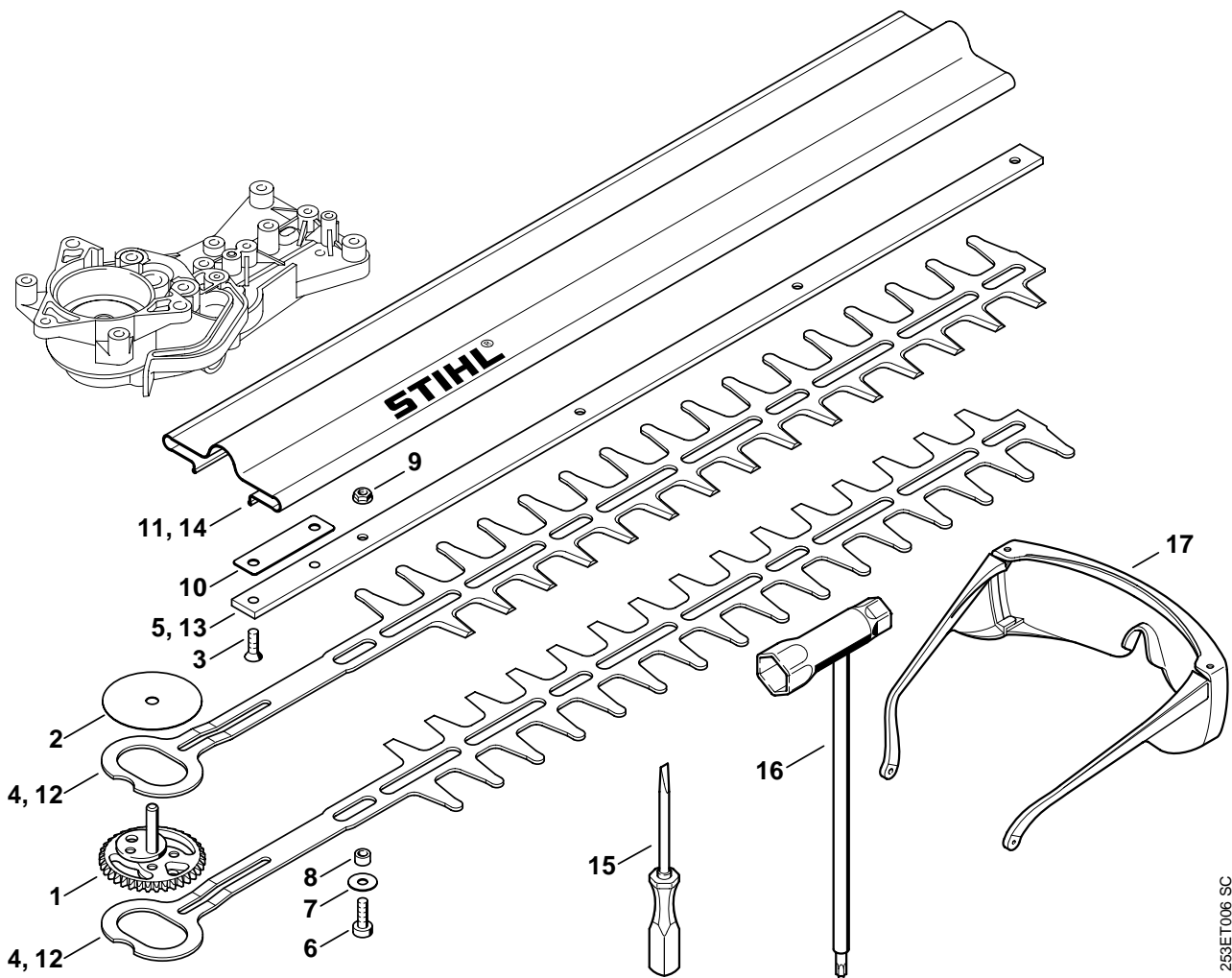

253ET006 SC



## Illustration K

Schneideinrichtung,  
Werkzeuge

Cutter bar, Tools

Barre de coupe, Outils

Bild-Nr.	Teile-Nr.	St.-Zahl	Benennung	Part Name	Désignation
1	4228 640 7505	1	Zahnrad	Spur gear	Pignon
2	4228 642 8700	1	Anlaufscheibe	Thrust washer	Rondelle de butée
3	9064 371 0985	2	Schraube DIN7991-M5x16-12.9	Countersunk screw M5x16	Vis à tête fraisée M5x16
4	4228 710 6050	1	Messer 450 mm / 18" 2 Stück	Blade 450 mm / 18" 2 pieces	Couteau 450 mm / 18" 2 pièces
5	4228 641 4600	1	Führung 450 mm	Guide 450 mm / 18"	Glissière de guidage 450 mm
6	9022 341 0980		Schraube IS-M5x16-12.9 (Stückzahl nach Bedarf)	Spline screw IS-M5x16 (quantity as required)	Vis cylindrique IS-M5x16 (quantité suivant besoin)
7	0000 958 0526		Scheibe (Stückzahl nach Bedarf)	Washer (quantity as required)	Rondelle (quantité suivant besoin)
8	4228 641 4900		Hülse 4,8 mm (Stückzahl nach Bedarf)	Sleeve 4.8 mm (quantity as required)	Douille 4,8 mm (quantité suivant besoin)
9	9216 263 0700		Mutter DIN6927-M5-10 (Stückzahl nach Bedarf)	Hexagon nut M5 (quantity as required)	Ecrou à six pans M5 (quantité suivant besoin)
10	4228 641 4700	1	Einlage 450 mm	Insert 450 mm	Pièce intercalaire 450 mm
11	4228 790 9200	1	Messerschutz 450 mm / 18"	Blade guard 450 mm / 18"	Protège-couteaux 450 mm / 18"
12	4228 710 6051	1	Messer 600 mm / 24" 2 Stück	Blade 600 mm / 24" 2 pieces	Couteau 600 mm / 24" 2 pièces
13	4228 641 4610	1	Führung 600 mm	Guide 600 mm / 24"	Glissière de guidage 600 mm
14	4228 790 9201	1	Messerschutz 600 mm / 24"	Blade guard 600 mm / 24"	Protège-couteaux 600 mm / 24"
15	0000 890 2300	1	Schraubendreher (B)	Screwdriver (B)	Tournevis (B)
16	4128 890 3400	1	Kombischlüssel (B)	Combination wrench (B)	Clé multiple (B)
17	0000 884 0307	1	Schutzbrille (B)	Safety glasses (B)	Lunettes de protection (B)

**D Zeichenerklärung**

- = darin enthalten Bild-Nr  
 \* = Maschine älterer Bauart  
 (A) = nicht abgebildet  
 (B) = nur Sonderzubehör  
 (C) = ab Werk nicht mehr lieferbar  
 (D) = einzeln kein Ersatzteil  
 (1,2,...) = Ausführungsarten

**E Aclaración de símbolos**

- = contiene núm. de ilustración  
 \* = máquinas de ejecución anterior  
 (A) = sin ilustración  
 (B) = sólo accesorios especiales  
 (C) = ya no se suministra de fábrica  
 (D) = la pieza suelta no se suministra como repuesto  
 (1,2,...) = clases de ejecución

**FR Merkkien selitys**

- = johon sisältyvät kuvan numerot  
 \* = vanhemmanmalliset koneet  
 (A) = ei kuvassa  
 (B) = ainoastaan lisävaruste  
 (C) = ei toimiteta enää tehtaalta  
 (D) = ei toimiteta erikseen  
 (1,2,...) = Mallit

**N Tegnforklaring**

- = medfølger fig. nr  
 \* = Maskiner av eldre modell  
 (A) = ikke avbildet  
 (B) = bare ekstrautstyr  
 (C) = leveres ikke lenger fra fabrikk  
 (D) = enkeltdele leveres ikke som reservedel  
 (1,2,...) = utførelser

**P Explicação dos símbolos**

- = Incl. a fig. No.  
 \* = Máquinas de construção mais antiga  
 (A) = não ilustrado  
 (B) = unicamente acessórios especiais  
 (C) = já não fornecível ex-fábrica  
 (D) = a peça individual não é nenhuma peça de reposição  
 (1,2,...) = Configurações

**TR İşaret açıklaması**

- = İndeks numarada dahildir  
 \* = Eski model makinalar  
 (A) = Şemada yoktur  
 (B) = Ekstradır  
 (C) = Fabrikadan artık temin edilmez  
 (D) = Ayır verilmez  
 (1,2,...) = Mevcut modeller

**BR Explicação dos símbolos**

- = inclusive fig. n.  
 \* = máquinas antigas  
 (A) = não ilustrado  
 (B) = somente acessórios especiais  
 (C) = não mais fornecido pela fábrica  
 (D) = não fornecida separadamente  
 (1,2,...) = diferentes versões

**DE Key to symbols**

- = including item No.  
 \* = previous Models  
 (A) = not illustrated  
 (B) = option  
 (C) = no longer available from factory  
 (D) = not available as separate item  
 (1,2,...) = versions available

**HR Tumač znakova**

- = u istom sadrži dijelove, slike br.  
 \* = strojevi starije izvedbe  
 (A) = nedostaje slika  
 (B) = samo kao poseban pribor  
 (C) = više se ne isporučuje fco tvornica  
 (D) = ne isporučuje se pojedinačno kao pričuvni dio  
 (1,2,...) = vrste izvedbi

**I Leggenda**

- = comprendente fig. n.  
 \* = Macchine di costruzione anteriore  
 (A) = non illustrato  
 (B) = solo accessorio a richiesta  
 (C) = non più fornibile dallo stabilimento  
 (D) = non disponibile come ricambio singolo  
 (1,2,...) = versioni

**CZ Vysvětlivky**

- = obsahuje obr. č.  
 \* = stroje starší konstrukce  
 (A) = není vyobrazeno  
 (B) = jen zvláštní příslušenství  
 (C) = ze závodu se již nedodává  
 (D) = jednotliví žádný náhradní díl  
 (1,2,...) = druhy provedení

**NL Toelichting symbolen**

- = daarin begrepen pos.nr.  
 \* = machines van een oudere uitvoering  
 (A) = niet afgebeeld  
 (B) = uitsluitend speciaal toebehoren  
 (C) = af fabriek niet meer leverbaar  
 (D) = niet los leverbaar  
 (1,2,...) = uitvoeringen

**PL Objaśnienie znaków**

- = zawiera rysunki nr.  
 \* = maszyny starszego typu budowy  
 (A) = nie zilustrowano  
 (B) = tylko jako wyposażenie specjalne  
 (C) = nie dostarczane przez producenta  
 (D) = nie występuje jako samodzielna część zamienna  
 (1,2,...) = rodzaj wykonania

**RO Legendă**

- = include figura nr.  
 \* = Utilaje de fabricație mai veche  
 (A) = neilustrat  
 (B) = doar ca accesoriu opțional  
 (C) = nu se mai livrează din fabrică  
 (D) = fără piesă de schimb separată  
 (1,2,...) = diferite modele

**F Légende**

- = y compris Fig. No.  
 \* = machines d'ancienne construction  
 (A) = non illustré  
 (B) = uniquement accessoire optionnel  
 (C) = n'est plus livrable départ usine  
 (D) = n'est pas livrable séparément  
 (1,2,...) = différentes exécutions

**S Teckenförklaring**

- = ingår bild-nr  
 \* = maskiner av tidigare utförande  
 (A) = ej avbildat  
 (B) = endast tillbehör  
 (C) = levereras inte längre från fabriken  
 (D) = ingen separat reservdel  
 (1,2,...) = varianter

**DK Symbolforklaring**

- = inklusive fig. nr.  
 \* = maskiner af ældre konstruktion  
 (A) = ikke afbilledet  
 (B) = kun ekstratilbehør  
 (C) = leveres ikke mere fra fabrik  
 (D) = leveres ikke som løs reservedel  
 (1,2,...) = modelbetegnelser

**H Jelmagyarázat**

- = abban tartalmazott ábra-szám  
 \* = Régebbi építéssorozatú gépek  
 (A) = Nincs ábrázolva  
 (B) = Csak külön tartozék  
 (C) = Gyár már nem szállítja  
 (D) = nem alkatrész, egyenként  
 (1,2,...) = Kivitelezési módok

**GR Επεξήγηση συμβόλων**

- = περιλαμβάνει τον αριθμό του είδους  
 \* = Μηχανήματα παλαιότερων μοντέλων  
 (A) = δεν απεικονίζεται  
 (B) = μόνο προαιρετικά είδη  
 (C) = δεν διατίθεται από τον κατασκευαστή  
 (D) = δεν παραδίδεται ως ξεχωριστό είδος  
 (1,2,...) = διαφορετικοί τύποι που διατίθενται

**RUS Пояснения к условным обозначениям**

- = сюда входят номера позиций  
 \* = машины более старого типа конструкции  
 (A) = не изображено на иллюстрации  
 (B) = только в виде специальных принадлежностей  
 (C) = заводом больше не выпускается  
 (D) = не поставляется отдельно как запасная деталь  
 (1,2,...) = Виды исполнений

**UAE زومرلا حرش**

- = قروض مؤخرى على يوتحت  
 \* = مبدق زارط نم نشان يکام  
 (A) = قروض ريغ  
 (B) = طوقف فصاخ تاجزلتسم  
 (C) = عنصلل نم ديروتلد قلابق ريغ  
 (D) = مدر فمببرايغ عطوق س ي  
 (...2,1) = تازارطلا عون